

Oficina: O2TI

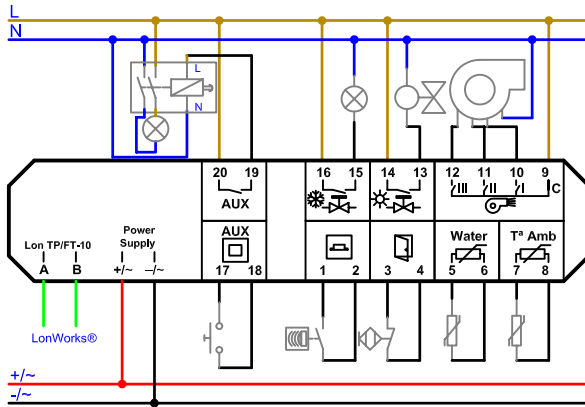

- A B Lon TP/FT-10
- L 230 Vca
- N Neutro
- +/~ 24 Vcc / 24 Vca
- /~ 0 Vcc / 24 Vca
- 1 2 Contacto N.A.
Detector Presencia
- 3 4 Contacto N.C. Ventana
- 5 6 Sonda Agua / E.Aux. 2
- 7 8 Sonda Temperatura
- 9 Común fan-coil
- 10 Velocidad 1
- 11 Velocidad 2
- 12 Velocidad 3
- 14 13 Electroválvula Frio / Calor
- 16 15 Indicador Presencia
- 17 18 Pulsador N.A. Luz
- 20 19 Contacto Luz

O4TI

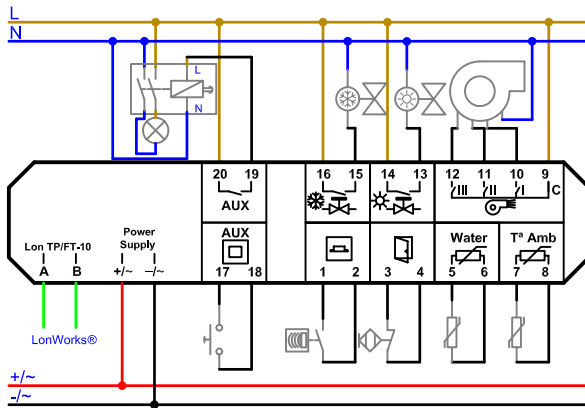

- A B Lon TP/FT-10
- L 230 Vac
- N Neutro
- +/~ 24 Vcc / 24 Vca
- /~ 0 Vcc / 24 Vca
- 1 2 Contacto N.A.
Detector Presencia
- 3 4 Contacto N.C. Ventana
- 5 6 Sonda Agua / E.Aux. 2
- 7 8 Sonda Temperatura
- 9 Común fan-coil
- 10 Velocidad 1
- 11 Velocidad 2
- 12 Velocidad 3
- 14 13 Electroválvula Agua Caliente
- 16 15 Electroválvula Agua Fría
- 17 18 Pulsador N.A. Luz
- 20 19 Contacto Luz

O2TP

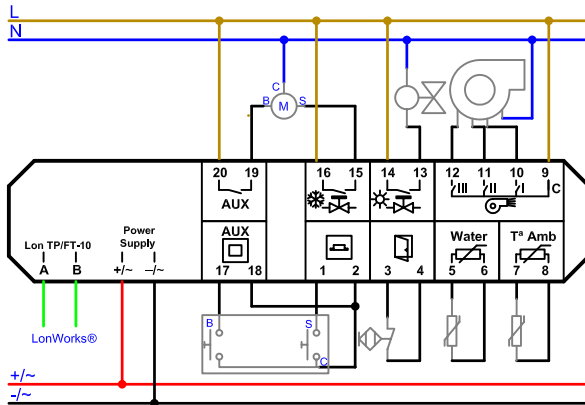

- A B Lon TP/FT-10
- L 230 Vac
- N Neutro
- +/~ 24 Vcc / 24 Vca
- /~ 0 Vcc / 24 Vca
- 1 2 Pulsador N.A. Subida
- 3 4 Contacto N.C. Ventana
- 5 6 Sonda Agua / E.Aux. 2
- 7 8 Sonda Temperatura
- 9 Común fan-coil
- 10 Velocidad 1
- 11 Velocidad 2
- 12 Velocidad 3
- 14 13 Electroválvula Frio / Calor
- 16 15 Motor Subida
- 17 18 Pulsador N.A. Bajada
- 20 19 Motor Bajada